



Jet d'encre grands caractères

Imprimantes à jet d'encre haute résolution Videojet 2380

Découvrez un moyen simple et sans gaspillage d'imprimer sur des caisses et des cartons



Optimisez le fonctionnement de votre production

L'imprimante à jet d'encre Videojet 2380 constitue une solution complète de marquage des caisses et des cartons. Elle est modulaire, facile à intégrer et fiable.

Ce système de marquage grands caractères est conçu pour être utilisé et entretenu par tout utilisateur disposant d'une formation ou d'une expérience minimale.

La technologie de micro-purge brevetée effectuée automatiquement un nettoyage de routine de la tête d'impression pour garantir une qualité d'impression constante tout en réduisant les salissures ou la maintenance.

L'imprimante Videojet 2380 démarre rapidement et imprime du texte, des logos et des codes-barres haute résolution durables et conformes aux exigences de la chaîne de distribution.

Codage sur cartons à la demande

Une solution de codage sur cartons à la demande offre les avantages opérationnels significatifs suivants :

- Utilisation de données de production variable comme le numéro de lot et la date de fabrication
- Rationalisation des exigences en matière d'achat et réduction des stocks de cartons spécifiques
- Réduction des coûts, de l'espace de stockage requis et des risques de gaspillage
- Flexibilité accrue pour réagir rapidement aux changements de contenu, ainsi qu'à la demande de produits
- Évitez les temps d'arrêt de la ligne de production dus à des pénuries de cartons, minimisant ainsi les coûts d'opportunité
- Réduction des erreurs de saisie de l'opérateur grâce aux informations prédéfinies



Une solution de marquage adaptable

L'imprimante Videojet 2380 est une solution polyvalente qui s'adapte à vos besoins spécifiques en matière de marquage et de codage.



Caractéristiques principales :

Possibilité d'utiliser deux têtes d'impression

L'imprimante Videojet 2380 assure le codage dans des espaces d'impression d'une hauteur maximale de 140 mm ou sur les deux côtés d'une boîte. L'intégration de deux têtes d'impression, sans matériel supplémentaire, pour bénéficier d'une solution économique et évolutive est simple.

Protocoles intégrés pour la connectivité et la compatibilité

Le système offre une émulation USB, VideojetConnect™ et ZPL.

Lecteur de codes-barres

L'interface HMI s'intègre facilement à un lecteur de codes-barres pour accélérer la sélection des tâches et la saisie des données.

Compatible avec la connectivité Wi-Fi

Le Wi-Fi est intégré à l'imprimante pour permettre un accès à distance et offrir des fonctionnalités analytiques.

Codage sur cartons fiable pour assurer l'efficacité de la chaîne de distribution

L'imprimante Videojet 2380 peut gérer des impressions complexes, notamment de codes-barres, de textes et de logos. Elle intègre également une prise en charge multilingue.

Le codage sur cartons offre également les avantages suivants :

- Traçabilité des produits et emballages garantie
- Prise en charge de la conformité du fabricant
- Automatisation des processus de fabrication et d'entreposage
- Amélioration de l'aspect visuel des cartons et de l'image de marque

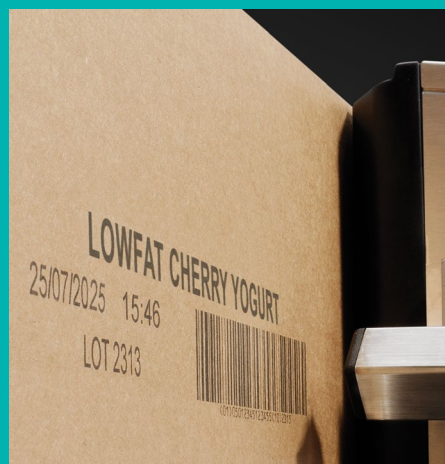

Une solution de marquage **constante**

L'imprimante Videojet 2380 fournit toujours des codes fiables de haute qualité sur du carton ondulé et les autres matériaux poreux.



Caractéristiques principales :

Tête d'impression autonettoyante

Il est possible de programmer le système pour nettoyer la tête d'impression à des intervalles spécifiques sans arrêter la ligne de production.

Lame d'air

Elle permet de nettoyer la plaque de buse de la tête d'impression pour la prise en charge de longs cycles de production.

Capteur gyroscopique

Il surveille l'angle de montage de l'imprimante en temps réel pour éviter les fuites d'encre. Il détecte et enregistre également les signaux d'impact externes.



Une technologie garantissant une qualité d'impression constante

La technologie de micro-purge Videojet 2380 surpasse les autres méthodes de purge en nettoyant les buses de la tête d'impression et en prévenant les obstructions.

- Elle est automatique : inutile de lancer le processus manuellement
- Le temps de purge court est coordonnable entre les impressions
- L'encre purgée est renvoyée vers le système d'impression pour réduire les coûts d'exploitation

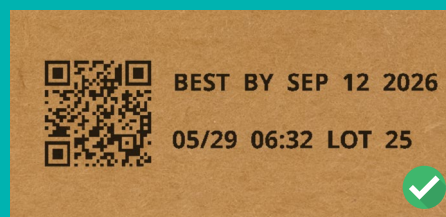

Une solution de marquage **simple d'utilisation**

L'interface utilisateur tactile permet l'édition directe des tâches. Elle est réglable dans une position optimale pour l'opérateur.



Caractéristiques principales :

Interface SIMPLICiTY™

L'interface HMI intuitive et facile à utiliser offre des fonctionnalités Code Assurance et vous guide à chaque étape du processus, réduisant considérablement les interactions avec l'imprimante et les erreurs potentielles de l'utilisateur.

Prenez le contrôle

Gérez jusqu'à deux têtes d'impression sur le même écran tactile.

Mise à niveau facile

Les tâches d'impression CLARiTY™ existantes sont entièrement compatibles avec l'imprimante Videojet 2380. Utilisez une connexion USB pour les télécharger.

Plus de propreté, moins de maintenance

L'imprimante Videojet 2380 a été conçue pour réduire et simplifier la maintenance.

Grâce au filtre peu onéreux sur la conduite de retour, le cycle de nettoyage du collecteur d'encre n'est plus hebdomadaire, mais mensuel. Cela permet aux utilisateurs d'éviter les obstructions et les salissures souvent associées à des intervalles de nettoyage non respectés tout en réduisant les risques de fuite d'encre.

L'essuyage de la surface de la tête d'impression est le seul entretien quotidien recommandé.

Grâce au processus d'amorçage, il n'est plus nécessaire de disposer d'un équipement externe. Le réamorçage de l'imprimante est ainsi plus simple et rapide pour une reprise immédiate.



Un expert du marquage

L'imprimante Videojet 2380 est fabriquée en acier inoxydable 304 durable, idéal pour les environnements de production secondaire.



Caractéristiques principales :

Fonction de recyclage de l'encre

Les coûts sont réduits, car l'encre utilisée pour le nettoyage de la tête d'impression est récupérée et réutilisée par l'imprimante.

Réglage du contraste

La réduction de la densité du contraste augmente le nombre d'impressions par cartouche d'encre.

Tête d'impression robuste

Fonctionnement optimal grâce à une technologie d'impression éprouvée.

Codes grands caractères durables et économiques

Les cartons comportant du texte en grands caractères et des codes-barres sont fréquemment exposés à diverses conditions environnementales.

Les codes à base d'encre adhèrent parfaitement aux fibres des cartons ondulés. Ils sont donc plus durables que les codes à base de cire.

L'impression dure moins d'une minute. De plus, le coût de l'impression à jet d'encre à la demande ne représente qu'une fraction de celui des solutions d'impression-pose d'étiquettes.

Videojet propose un large choix d'encres pour l'imprimante 2380.





Videojet LifeCycle Advantage™

L'imprimante Videojet 2380 met à profit des outils d'analyse avancés, une connectivité à distance et le plus grand réseau de maintenance et d'assistance du secteur pour nous permettre de tenir nos engagements en matière de disponibilité, d'améliorer le fonctionnement des machines dans le temps et de vous aider à redémarrer la production en quelques minutes en cas d'interruption de service imprévue.



Améliorer

- Mise à profit des données générées par un parc d'imprimantes connectées afin d'optimiser en continu les performances d'impression
- Données de service à distance pour identifier les améliorations opérationnelles potentielles et vous aider à mieux exploiter vos infrastructures



Garantir

- Accès à la formation à distance à la demande sur simple pression d'un bouton
- Des contrats de maintenance préventive périodique, pour que votre imprimante soit toujours au top de ses capacités
- Des alertes à distance configurables informent les clients des défauts en cours et de problèmes potentiels, pour une résolution proactive entre les cycles de production



Résoudre

- Prise en charge en quelques minutes des réparations avec l'aide de l'équipe d'experts Videojet, sans avoir à attendre une intervention sur site
- Bénéficiez de la plus grande organisation mondiale de services du secteur pour prendre en charge vos besoins sur site au besoin

Une technologie d'impression au service de vos objectifs de développement durable

Le développement durable est notre moteur. La gamme d'imprimantes Videojet offre l'agilité nécessaire pour garder une longueur d'avance sur les exigences réglementaires et de développement durable en constante évolution, ainsi que sur les besoins de la ligne d'approvisionnement en matière de réduction des déchets, de recyclage et d'optimisation des ressources.

Des imprimantes conçues pour réduire le gaspillage

La technologie de micro-purge automatisée réduit les temps d'arrêt dus à des obstructions de la tête d'impression, tandis que notre processus de recyclage d'encre breveté élimine pratiquement tout gaspillage d'encre.

Un codage sur cartons qui élimine les étiquettes

En imprimant des codes-barres, du texte et des logos durables et haute résolution directement sur les caisses et les cartons d'expédition, nos produits éliminent l'utilisation de papier, de silicone et d'adhésifs dans les étiquettes.



Videojet® 2380

Jet d'encre grands caractères

Vitesse impression

Impression de codes-barres : 0,6 à 66 m/min
Texte alphanumérique : jusqu'à 132 m/min
Les vitesses dépendent de la densité

Distance d'impression

0,5 à 4 mm max.

Surface d'impression (par tête d'impression)

70 mm (H) x 2 000 mm (L), 180 ppp

Codes-barres

UPC A et E ; EAN 8 et 13 ; Code 128 A, B et C ; UCC/EAN 128 ; Code 39 ; 2/5 entrelacé ; RSS/GS1 Databar (y compris les codes composites 2D) ; DataMatrix ; codes QR

Interface utilisateur

Écran tactile LCD-TFT 8" interactif
Modification des messages en mode WYSIWYG
Outils de diagnostic embarqués

Graphiques, images et logos

À créer avec le logiciel CLARISOFT™ disponible en option

Capacités d'impression

Polices entièrement téléchargeables pour Windows® TrueType® (multilingue et Unicode) ; champs de texte fixes et variables reliés aux bases de données ; calcul automatique des dates limites de consommation ; compteurs, date, horloge, codes-barres ; fonctions de dessin multiples (dans la limite de la zone d'impression) ; champs de texte ajustables ; saisie des données texte ou numériques par l'opérateur

Langues

Anglais, arabe, bulgare, chinois (mandarin), tchèque, danois, néerlandais, finnois, français, allemand, grec, hongrois, italien, japonais, coréen, norvégien, polonais, portugais, russe, espagnol, suédois, thaï, turc et vietnamien

Mémoire intégrée

8 Mo de mémoire

Entrées / Sorties

1 entrée de détection de produit, 1 interface DB15 pour l'entrée de codeur d'arbre intégré, entrées de sélection de tâche, sortie 24 V c.c., 3 entrées configurables et sorties de commande de relais ou de balise
1 interface DB9 pour le partage du signal de détection de produit et de codeur entre les imprimantes
1 port USB 2.0 hôte

Types de champs pris en charge

Fixe, variable (saisi par l'utilisateur), fusionné, base de données, compteurs, date, décalages, temps, paragraphe (blocs de texte)
Dessin de formes de base (cercles, rectangles, etc.)

Communications externes

Protocoles binaires et de communication ASCII
Mode PC hôte (base de données distante) à l'aide de CLARINET™
Protocole Zebra (ZPL)
Connectivité USB pour téléchargement des tâches et mise à jour logicielle

Options de connectivité

RS232, Ethernet double et Wi-Fi

Modes de fonctionnement

Une seule tête d'impression en mode standard, deux têtes d'impression en mode maître/esclave

Logiciel de contrôle réseau

Logiciel de gestion de réseau CLARINET™

Encre/système d'encre

Conteneur à vis non pressurisé ; 175 ml ou 365 ml
Couleurs disponibles : noir, bleu, vert, orange, violet, rouge, jaune

Alimentation électrique

100 V-240 V c.a., 50/60 Hz, 50 W

Alimentation en air

6 bars, 90 psi, sec, non contaminé

Température de fonctionnement

10 à 35 °C

Poids

Déballé : 3,75 kg ; Boîte : 7,4 kg (simple tête)

Options

Workflow Modules SIMPLICITY
Large éventail d'accessoires



Dimensions

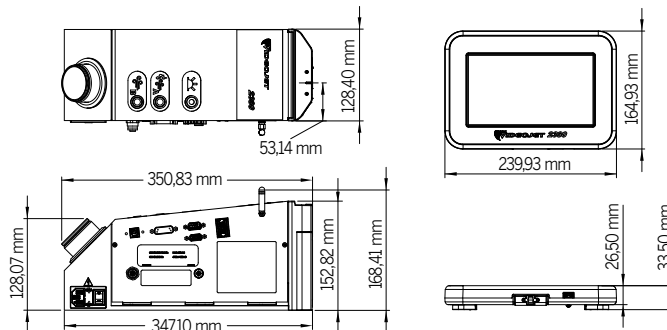

Appelez le **0805 102 718**

(prix d'un appel local)

Envoyez un mail à marquage@videojet.fr

ou rendez-vous sur le site www.videojet.fr

Videojet Technologies SAS

ZA Courtaboeuf / 16 av. du Québec / Bât. Lys

91140 Villebon Sur Yvette / France

© 2024 Videojet Technologies SAS - Tous droits réservés.

Videojet Technologies s'est fixé comme politique de toujours améliorer ses produits.

Nous nous réservons le droit de modifier la conception et/ou les spécifications de nos produits sans préavis.

Réf. SL000729
br-2380-fr-0324

